

7

1. Устанавливаем стенки горизонтальные 02 и 03.
2. Монтируем штангу.
3. Устанавливаем полки 21.
4. Набешиваем дверь.
6. Крепим ручки.
7. Наклеиваем амортизаторы под дверь.

Для двери с зеркалом

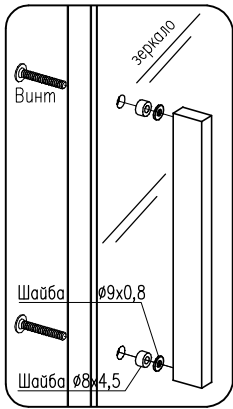

Внимание!
Зеркало разобьется, если не установить шайбу (см.упак.лист)

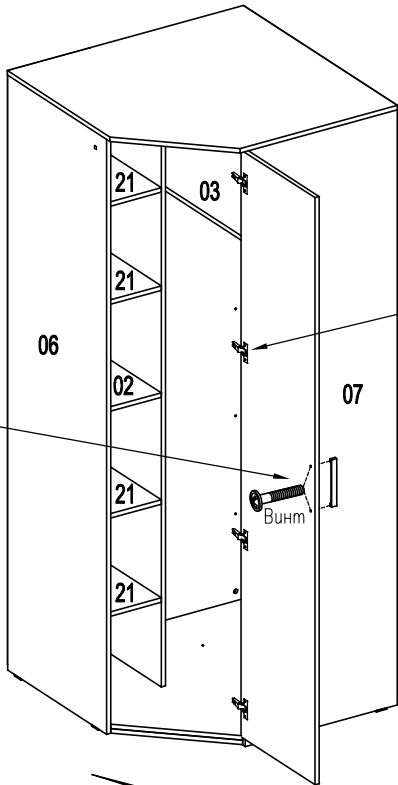

8

Канавка винта В должна войти в паз планки

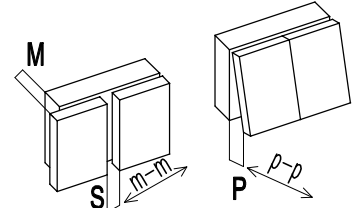
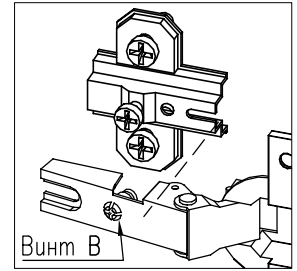
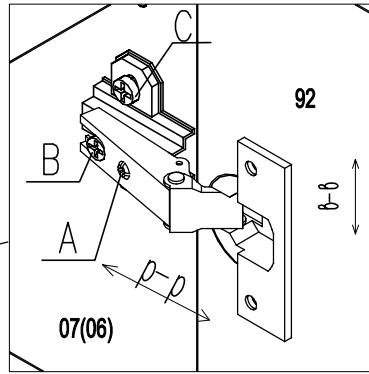

Регулирование положения дверей по отношению к корпусу

*Для изменения размера Р ослабить крепежный винт А, что дает возможность перемещения двери по стрелкам р-р

*Для изменения размера М(S) используется регулировочный винт В при ослабленном винте А, что дает возможность перемещать дверь по стрелке m-m, после регулировки затянуть винт А

*Для перемещения двери по стрелке b-b ослабить винты С.

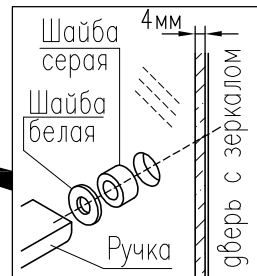

при толщ. зеркала 3 установить только серую шайбу Ø8x4.5

при толщине зеркала 4мм установить и белую шайбу

ВНИМАНИЕ!

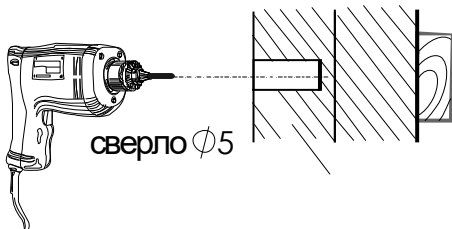

На этом этапе сборки необходимо доработать отверстия "X" предназначенные для соединения изделий между собой.

Для этого придвинув шкафы плотно друг другу так, чтобы между ними не было перепада по высоте, сверлим вертикальные щиты сверлом Ø5мм через существующее отверстие. Угловой шкаф должен быть выдвинут вперед относительно прямого шкафа на 6мм.

Стажка межсекционная МУТОН 2950

ВНИМАНИЕ! Стенки вертикальные шкафов смещены на

6мм!

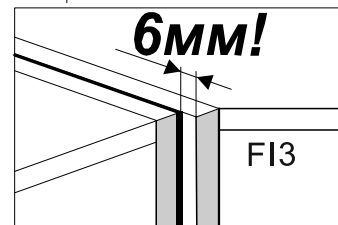

ВНИМАНИЕ!
Во избежание столкновения ручек, двери на соседних шкафах установить по схеме →

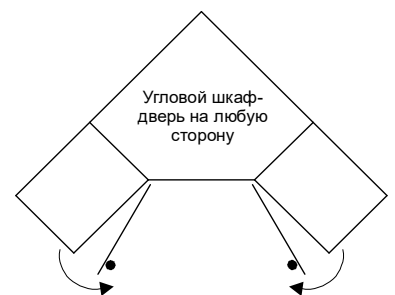

9

